

HEMERSON®

SP 60 P.S.



SilentSystem

DATI TECNICI	TECHNICAL DATA	DONNÉS TECHNIQUES	MOD. SP 60 P.S.
tensione di alimentazione	electrical input	alimentation électrique	230 V+N 230 V x 3 400 V x 3+N
potenza pompa lavaggio	wash pump rating	puissance pompe de lavage	CV. 1 - 750W
alimentazione idraulica	water feeding	alimentation hydraulique	1,5 - 5 bar 3/4" G
consumo acqua per ciclo	water quality p/cycle	consommation d'eau par cycle	2,5 l
scarico	drain pipe	tube décharge	ø 32 mm
durata ciclo lavaggio	length of cycle	durée du cycle	2 min.
peso lordo	total weight	poids total	81 kg.
dimensioni cestello	basket measurements	dimensions panier	50 x 50 cm.
potenza resistenza boiler	boiler heater power	puissance resist. de la chaudière	6 kW
potenza resistenza vasca	tank heater power	puissance resist. de la cuve	2 kW
capacità vasca	tank capacity	capacité de la cuve	29 l
capacità boiler	boiler capacity	capacité de la chaudière	6,7 l
produzione oraria	hourly production	débit horaire	1500 pezzi / pieces / pièces ~ 600 piatti / plate / assiettes ~
dotazione: cestello bicchieri	equipment: glasses basket	équipement: panier verres	N. 1
cestello piatti	dishes basket	panier assiettes	N. 2
cestello porta posate	cutlery basket	panier porte couverts	N. 1
dosatore brillantante	rinse-aid doser	pompe produit de rinçage	★
macchina coibentata	insulated machine	machine à structure isolée	★
porta bilanciata	balanced door	ouverture porte réglable	★
pompa scarico	drain pump	pompe de vidange	★
pompa detersivo	detergent pump	detersif pompe	★

TECHNISCHE ANGABEN	DATOS TECNICOS	DADOS TÉCNICOS	MOD. SP 60 P.S.
Betriebelectrical inputspannung	tensión alimentación	ligação elétrica	230 V+N 230 V x 3 400 V x 3+N
Leistung der Spülpumpe	potencia bomba de lavado	potência da bomba de lavagem	CV. 1 - 750W
Wasserzufuhr	alimentación hidráulica	alimentação hidráulica	1,5 - 5 bar 3/4" G
Wasserverbrauch pro Zyklus	consumo agua par ciclo	consumo de água por ciclo	2,5 l
Abflussrohr	tubo de desagüe	tubo de descarga	ø 32 mm
Zyklus Dauer	duración ciclo de lavado	duração do ciclo de lavagem	2 min.
Gesamtgewicht	peso bruto	peso	81 kg.
Karbsabmessungen	dimensiones cesto	dimensões do cesto	50 x 50 cm.
Boiler Heizkörpersleistung	potencia resistencia boiler	potência da resistência da caldeira	6 kW
Becken Heizkörpersleistung	potencia resistencia de la cuba	potência da resistência da cuba	2 kW
Beckeninhalt	capacidad de la tina	capacidade do tanque	29 l
Boilerwasserinhalt	capacidad boiler	capacidade da caldeira	6,7 l
Stundenleistung	producción horaria	produção horaria	1500 stück / piezas / peças ~ 600 teller / platillos / pratos ~
Zubehör: Gläser Korb	dotación: canasta para vasos	dotação: cesto para copos	N. 1
Korb Teller	canasta platos	cesto para pratos	N. 2
Bestecke Korb	canasta para cucharitas	cesto talheres	N. 1
Automatisch Galnzmittel dosiegerät	disifcador de abrillantador	doseador de secante	★
Gerät isoliert	máquina isolada	máquina con aislamiento	★
Tür ausgewuchtet	porta equilibrada	puerta balanceada	★
Ablaufspumpe	bomba de desagüe	bomba descarga	★
Spulmittelpumpe	bomba detergente	bomba detergente	★

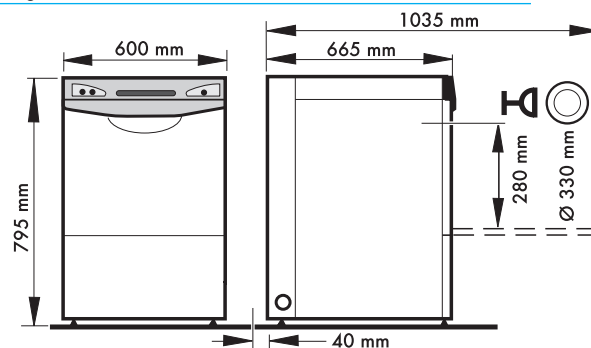

HEMERSON
TECNOLOGIE PER LA RISTORAZIONE

HEMERSON s.r.l.
Viale delle Scienze, 7
20082 BINASCO (MI) - ITALIA
Tel. 02/90092266 ric. aut. - Fax 02/90092273
e-mail: info@hemerson.it
www.hemersonsrl.com

Il costruttore si riserva il diritto di modificare senza preavviso le caratteristiche delle apparecchiature presentate in questa pubblicazione / The Manufacturer reserves the right to modify the appliances presented in this publication without notice
 Le fabricant se réserve le droit de modifier sans préavis les caractéristiques des appareils présentés dans cette publication / Der Hersteller behält sich das Recht vor, in dieser Broschüre vorgelegten Geräte ohne Vorangeige zu ändern
 El Constructor se reserva el derecho de modificar sin preaviso las características de la maquinarias tratadas en este manual / O Construtor reserva-se o direito de modificar sem aviso as maquinarias tratadas neste manual